

## Montaj Talimatları - Piston Ayağı

Kelepçeler, piston etrafına geçirilip sıkıştırılarak piston ayağının güvenli şekilde sabitlenmesi sağlanır. Montaj yüzeyi metal olduğundan, ek sabitleyici kimyasal (Loctite vb.) kullanılmaz. Piston Ayağı, Forkliftin mast kısmında bulunan piston borusuna monte edilir. Montaj işlemi, çelik kelepçeler kullanılarak gerçekleştirilir.

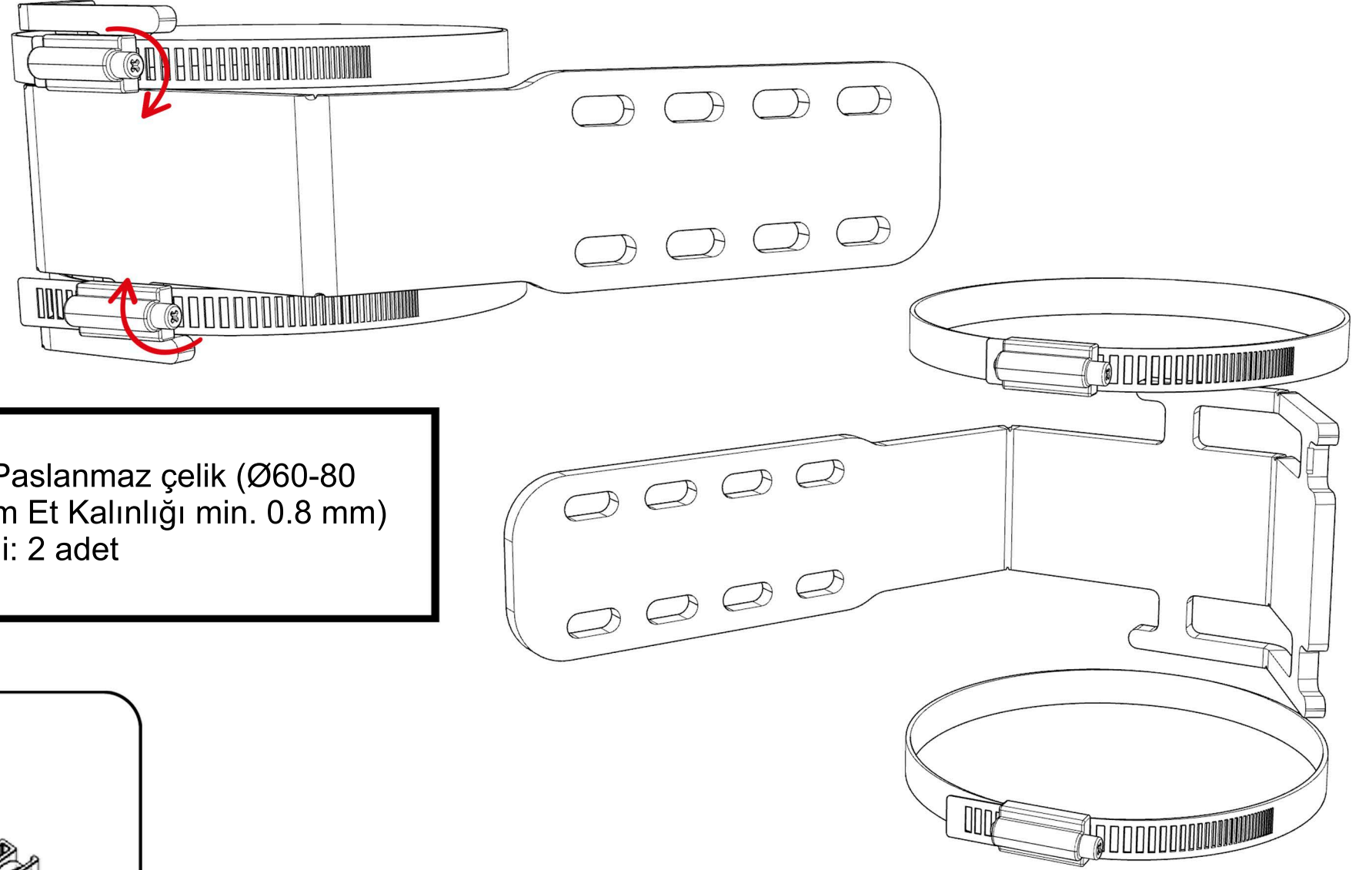

Kelepçe tipi: Paslanmaz çelik (Ø60-80  
Kalınlık 13 mm Et Kalınlığı min. 0.8 mm)  
Kelepçe adedi: 2 adet

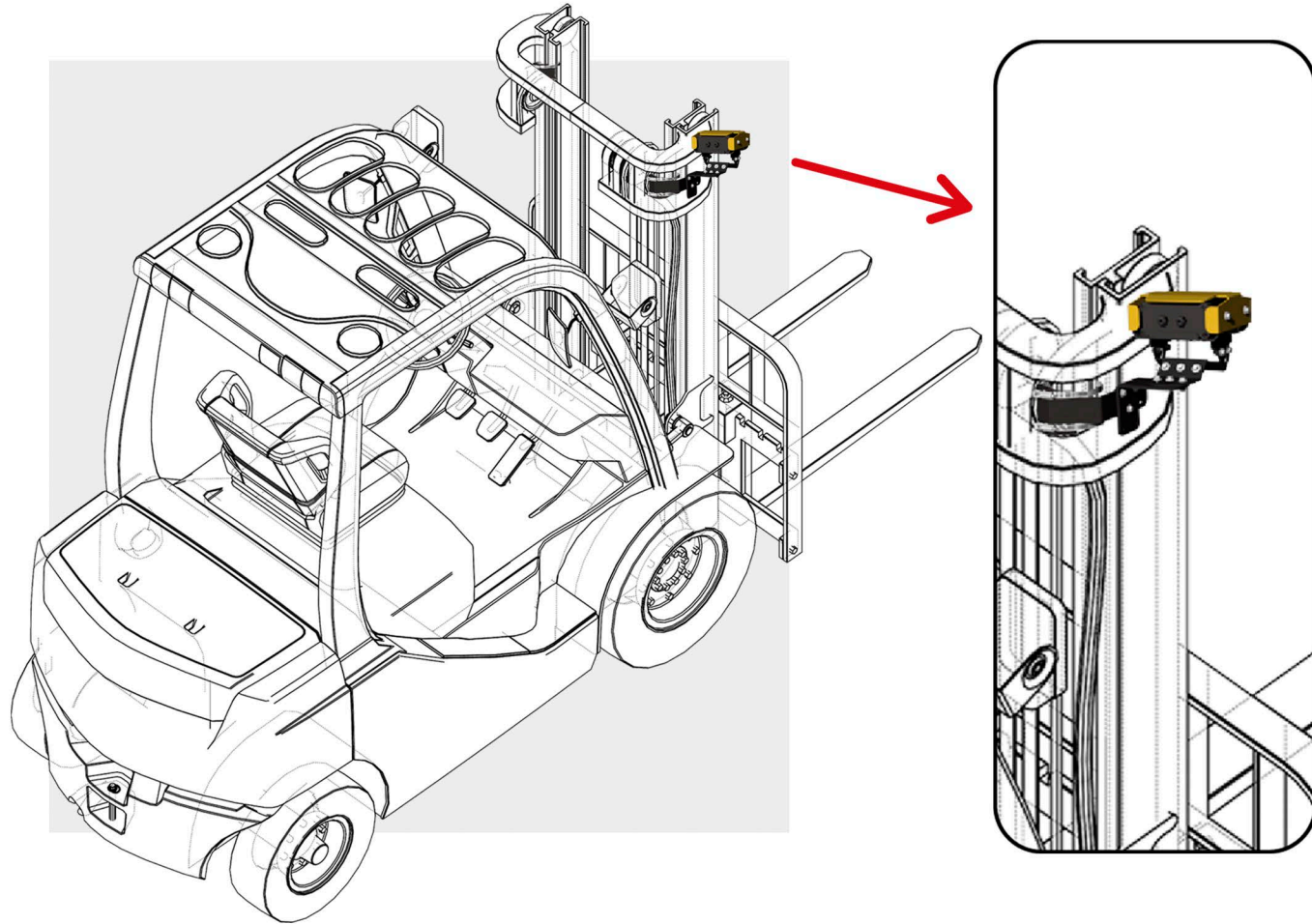

Kelepçelerin yönü, boru etrafında eşit sıkıştırma sağlayacak şekilde hizalanmalıdır. Montaj sonrası piston hareketini engellemeyecek konumda olmasına dikkat edilmelidir. Farklı forklift modellerinde boru çapına göre farklı kelepçe ölçüleri gerekebilir.

### Alternatif Montaj Seçenekleri

Piston ayağı, farklı çap veya konumdaki piston borularına uyumlu kelepçelerle de monte edilebilir.

# Assembly Instructions - Piston Bracket

The clamps are placed around the piston and tightened to securely fix the piston bracket.  
Since the mounting surface is metal, additional adhesive chemicals (e.g., Loctite) are not required.  
The piston bracket is mounted onto the piston tube located on the forklift's mast.  
The installation is carried out using steel clamps.



Clamp Type: Stainless Steel  
(Ø60–80 mm, Thickness 13 mm)  
(Minimum Material Thickness 0.8 mm)  
Number of Clamps: 2 pcs

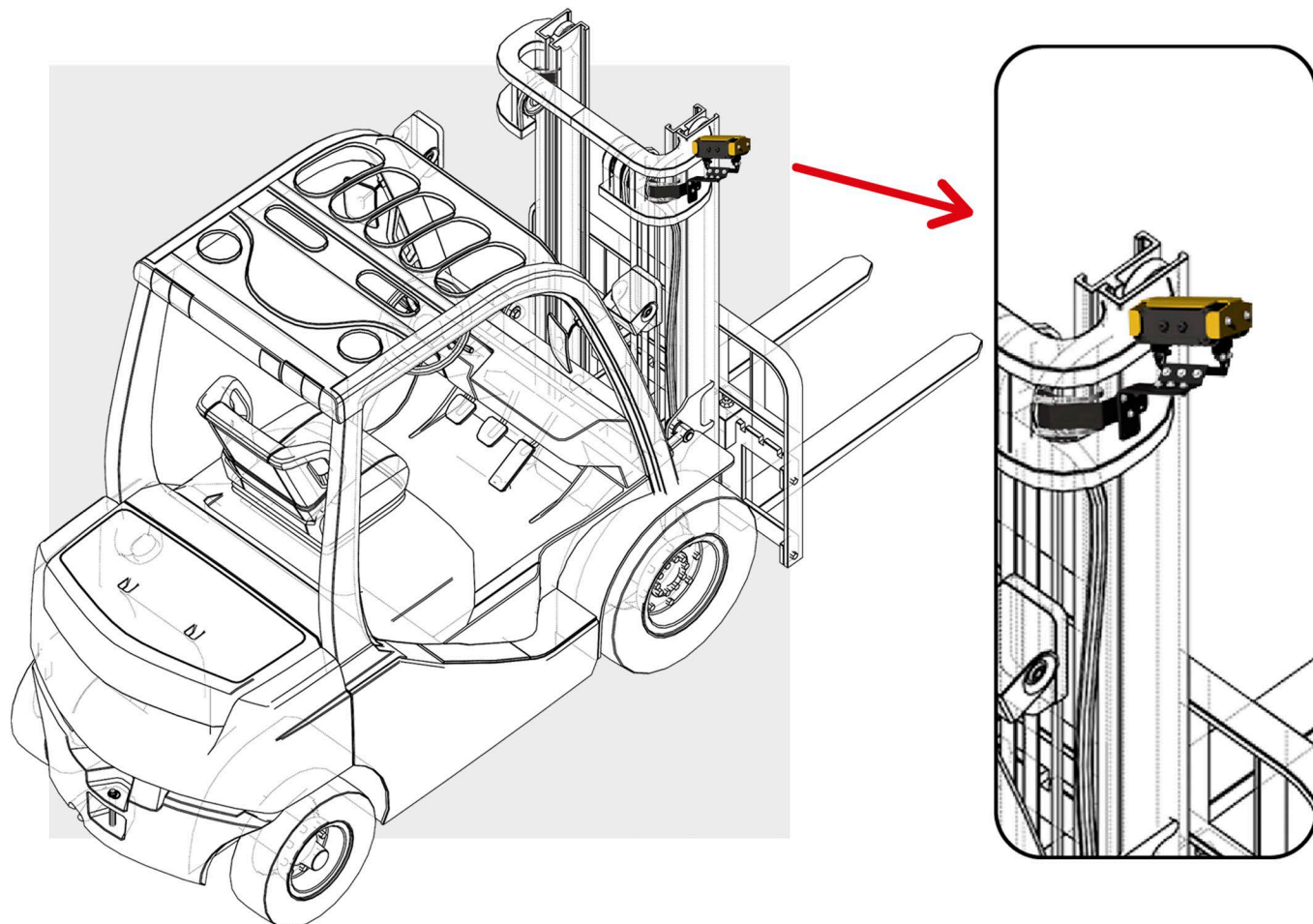
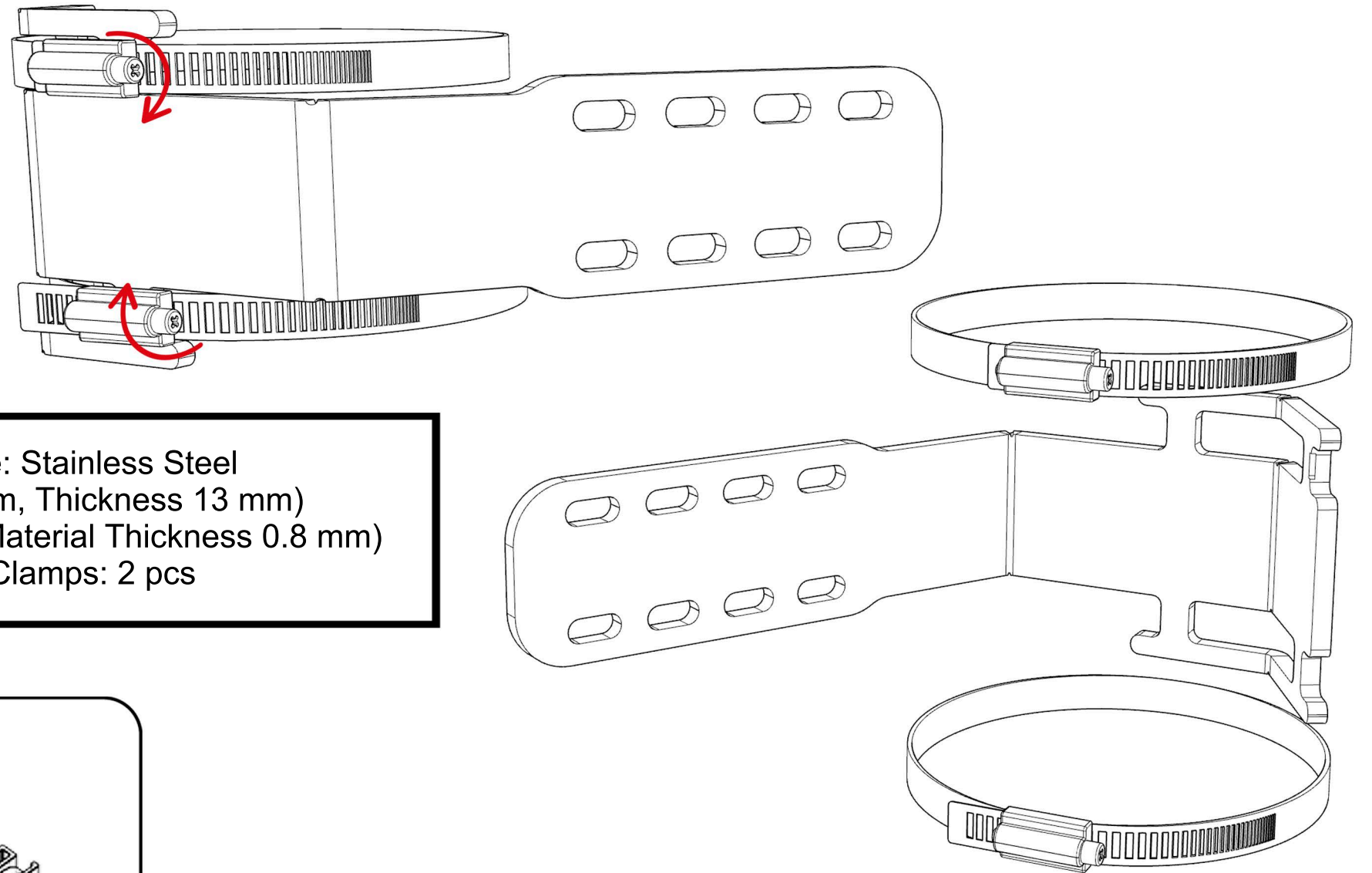

The clamps must be aligned around the tube to ensure even tightening.  
After installation, ensure they do not obstruct the piston's movement.  
Different clamp sizes may be required depending on the tube diameter for various forklift models.

Alternative Mounting Options  
The piston bracket can also be mounted using clamps compatible with piston tubes of different diameters or positions.